

PROCESSO SELETIVO UEG 2022/2

Ensino público, gratuito e de qualidade.

Domingo, 7 de agosto de 2022.

Caderno de Provas Objetiva e de Redação

1. Este caderno de provas é composto de **52** questões objetivas e **3** propostas de construção textual.
2. **Neste caderno de provas constam as duas opções de Língua Estrangeira Moderna (Espanhol e Inglês). O candidato deverá resolver apenas as questões da Língua Estrangeira Moderna de sua opção no ato da inscrição.**
3. O candidato deverá transcrever a frase que está nesta capa de prova para o cartão de respostas.
4. Confira todas suas páginas e solicite a sua substituição caso apresente falha de impressão ou esteja incompleto. Se houver algum erro, comunique ao fiscal de sala.
5. Durante a prova, o candidato **não** poderá levantar-se sem autorização prévia ou comunicar-se com outros candidatos.
6. As respostas da prova objetiva deverão ser transcritas com caneta esferográfica de corpo transparente e de tinta **preta** no cartão de respostas. O candidato que descumprir este item arcará com eventual prejuízo da ausência de leitura óptica de suas marcações.
7. A resposta da prova de Redação deverá ser transcrita na folha de resposta, que deverá ser entregue ao fiscal de sala.
8. A resposta da prova de Redação deverá ser manuscrita com letra legível, texto composto em cerca de 30 (trinta) linhas, utilizando caneta esferográfica de corpo transparente e de tinta preta.
9. **A folha de resposta da Redação é o único documento válido para correção, portanto NÃO deverá ser assinada, rubricada ou conter quaisquer palavras ou marcas, desenhos, números, recados, mensagens, rabiscos, nomes ou suas abreviações, apelidos, pseudônimo, rubrica que possibilitem a identificação do candidato**, sob pena de anulação desta prova e da atribuição de nota zero.
10. **Aguarde autorização do fiscal de sala para iniciar a prova.**

OBSERVAÇÃO:

- Este caderno contém, para sua consulta, a tabela periódica, os valores de constantes e grandezas físicas, tabela trigonométrica e diagrama do espectro eletromagnético.

ATENÇÃO

O candidato deverá conferir o seu CARTÃO DE RESPOSTAS e, assim que autorizado pelo fiscal de sala, copiar no local indicado, com sua caligrafia usual, a seguinte frase:

“A gratidão é o tesouro dos humildes!”

Rascunho do Gabarito

Questão	Alternativas				
1	a	b	c	d	e
2	a	b	c	d	e
3	a	b	c	d	e
4	a	b	c	d	e
5	a	b	c	d	e
6	a	b	c	d	e
7	a	b	c	d	e
8	a	b	c	d	e
9	a	b	c	d	e
10	a	b	c	d	e
11	a	b	c	d	e
12	a	b	c	d	e
13	a	b	c	d	e
14	a	b	c	d	e
15	a	b	c	d	e
16	a	b	c	d	e
17	a	b	c	d	e
18	a	b	c	d	e
19	a	b	c	d	e
20	a	b	c	d	e
21	a	b	c	d	e
22	a	b	c	d	e
23	a	b	c	d	e
24	a	b	c	d	e
25	a	b	c	d	e
26	a	b	c	d	e

Questão	Alternativas				
27	a	b	c	d	e
28	a	b	c	d	e
29	a	b	c	d	e
30	a	b	c	d	e
31	a	b	c	d	e
32	a	b	c	d	e
33	a	b	c	d	e
34	a	b	c	d	e
35	a	b	c	d	e
36	a	b	c	d	e
37	a	b	c	d	e
38	a	b	c	d	e
39	a	b	c	d	e
40	a	b	c	d	e
41	a	b	c	d	e
42	a	b	c	d	e
43	a	b	c	d	e
44	a	b	c	d	e
45	a	b	c	d	e
46	a	b	c	d	e
47	a	b	c	d	e
48	a	b	c	d	e
49	a	b	c	d	e
50	a	b	c	d	e
51	a	b	c	d	e
52	a	b	c	d	e

QUESTÕES DE 1 A 4 (OPÇÃO ESPANHOL)

Leia o texto a seguir para responder às questões 1 e 2.

Platón y el metaverso

Hace más de 2.000 años **Platón** nos sacó de la caverna. Veinticinco siglos después, **Zuckerberg** quiere que volvamos a entrar. Cuando la humanidad ha avanzado guiada por la razón pocas veces ha cometido errores, pero cuando lo ha hecho persiguiendo fantasmas siempre ha caído en el abismo. La historia es tozuda y, si miramos atrás, vislumbramos los horrores que provocamos cuando abandonamos la racionalidad y nos arrebatan las pasiones. En el siglo IV a.C., el clarividente filósofo alertó a la humanidad de que solo podría alcanzar la verdad quitándose la venda de los ojos. Proclamó que la realidad que percibimos es un espejismo, una sombra, y, sirviéndose de una metáfora, explicó que lo que tomamos por cierto podría ser mentira, al igual que les ocurre a los prisioneros encadenados en una cueva que creen que las sombras proyectadas en su interior son seres reales.

Con Platón aprendió el hombre a servirse de la razón y del conocimiento. Frente a la ilusión fantasmagórica creada por las tinieblas, el griego mostró que solo el saber guiado por la razón nos podría conducir de forma recta. Hoy, en los albores de un nuevo milenio en el que el conocimiento se ha democratizado y todo ciudadano tiene acceso a la parcela más esquivada de saber, el magnate Zuckerberg nos quiere devolver al abismo más oscuro, a la tenebrosa caverna del **Metaverso**, un universo más allá del nuestro, un mundo virtual fabricado artificialmente al que podemos acceder a través de dispositivos y desarrollos tecnológicos en Internet.

Zuckerberg lo ha definido como un entorno «donde, en lugar de ver únicamente el contenido, formas parte de él, accediendo a través de multitud de dispositivos con sensores». ¿Qué diferencia hay entre el Metaverso del informático y la caverna del filósofo? ¿Por qué nos seduce tanto la idea de un universo paralelo en el que podamos existir con un avatar, vigilados, observados y utilizados para realizar desarrollos posteriores todavía más seductores? ¿No es acaso el Metaverso una nueva cueva en la que queremos vivir encadenados viendo sombras y espectros?

Hace más de 2.000 años que la filosofía nos mostró que la ceguera de la razón podría crear monstruos y ahora queremos ponernos las gafas para sumergirnos de nuevo en un mar de sombras, espoleados por la satisfacción inmediata de los sentidos y sumergiendo nuestra razón en lo más profundo del abismo.

Disponível em: https://www.lavozdegalicia.es/noticia/opinion/2021/12/29/platon-metaverso/0003_202112G29P15992.htm. Acesso em: 28 abr. 2022. (Adaptado).

Questão 1

El texto trae una analogía entre el mito de la caverna del filósofo Platón y el Metaverso. En él, el autor

- apunta el peligro de mantenerse inmerso en las cuevas fantasmagóricas que la realidad presenta en la actualidad.
- defiende la necesidad de estar atentos al retroceso que los dispositivos virtuales pueden conllevar al hombre moderno.
- alerta cómo la ausencia de racionalidad y las pasiones exacerbadas pueden conducir la humanidad a una nueva época de tinieblas.
- expone cómo el entorno de la realidad virtual nos deja vulnerables a la vigilancia ajena aunque ya estemos sumergidos en un mar de sombras.
- muestra cómo el universo fabricado artificialmente tiene fuerza para potencializar el conocimiento democratizado entre los ciudadanos.

Espaço para rascunho

Questão 2

En el fragmento “queremos ponernos las gafas para sumergirnos de nuevo en un mar de sombras, espoleados por la satisfacción inmediata de los sentidos y sumergiendo nuestra razón en lo más profundo del abismo.” se entiende que el hombre quiere

- conocer nuevas realidades que le saquen la satisfacción de la vida diaria.
- buscar un universo paralelo donde pueda alejarse de la sufrida realidad.
- proyectarse a posibilidades seductoras sin encadenarse a los sentidos.
- tener sus necesidades atendidas a partir del razonamiento que posee.
- dar rienda a los deseos y sensaciones sin hacerle caso a la razón.

Leia o fragmento a seguir para responder às questões 3 e 4.

El atroz redentor Lazarus Morell

En 1517 el Padre Bartolomé de las Casas tuvo mucha lástima de los indios que se extenuaban en los laboriosos infiernos de las minas de oro antillanas, y propuso al emperador Carlos V la importación de negros que se extenuaran en los laboriosos infiernos de las minas de oro antillanas.

Disponível em: <https://borgestodoelania.blogspot.com/2015/08/jorge-luis-borges-el-atroz-redentor.html>. Acesso em: 28 abr. 2022. (Adaptado).

Questão 3

En el fragmento anterior, en la expresión “muchísima lástima”, la palabra “muchísima” equivale a

- el cuantificador femenino de lástima.
- el cuantificador masculino de lástima.
- el sinónimo del término laminación.
- el cuantificador femenino de muy.
- el sinónimo de “poca lástima”.

Questão 4

En relación al verbo conjugado en dos tiempos y modos “se extenuaban, se extenuaran”, puede decirse que

- el verbo “se extenuasen” equivale en sentido a “se extenuaran”.
- el primero se refiere a una acción improbable de concretarse.
- la idea temporal del verbo “se extenuaban” es de futuro.
- el segundo hace referencia al Presente del Indicativo.
- los dos provienen del verbo infinitivo “se extenuar”.

Espaço para rascunho

QUESTÕES DE 1 A 4 (OPÇÃO INGLÊS)

Leia o texto a seguir para responder às questões 1 e 2.

'Cash is no longer king': the rapid shift to e-commerce

Customer shopping habits have been completely reshaped in recent years, with the boom in global e-commerce market sales predicted to be here to stay. So what can retail businesses do to adapt?

The retail industry has undergone a radical transformation. Even before the Covid pandemic, the shift to e-commerce was completely reshaping how the industry operates and how customers shop.

But lockdowns made these shifts more rapid and seismic, forcing businesses and consumers to shop online at record levels. The pandemic also expedited the adoption of in-store contactless payments. Research from UK Finance, which represents the banking and finance industry, found that 27% of all payments in 2020 were contactless, up from 7% five years ago.

While people have been talking about the shift to e-commerce for decades, we are now getting a much more definitive and enduring sense of what that transformation actually looks like, and what it means for retail businesses.

"Finally, cash is no longer king," says Jacob Rider, senior programme manager at Projective, a financial business, technology and innovation consulting firm. "Notes and coins went out of widespread use during the pandemic, while payments innovation in the contactless space – and the relaxing of regulations allowing the upping of limits – means digital and contactless payment with card or phone, or wear[able] tech, is now the preferred method of payment for many."

Recent global events have brought into focus other shifts in the e-commerce landscape, such as the entry of more manufacturers into the direct-to-consumer retail space. Likewise, international sales have become an increasingly important way for retailers to plug the gaps left by supply chain problems and the decline of bricks and mortar trading.

More recently, e-commerce merchants were once again buoyed up by Black Friday last year, with the number of payments made via Barclaycard up by 23% between midnight and 5pm compared with the same period in 2020, and up 2.4% on 2019.

"The prize for retailers is huge, with the bounce-back of the economy and consumers looking to spend," says Cayley. "There is a massive opportunity to drive e-commerce."

Disponível em: <https://www.theguardian.com/retail-reimagined/2022/jan/13/cash-is-no-longer-king-the-rapid-shift-to-e-commerce>. Acesso em: 19 abr. 2022. (Adaptado).

Questão 1

According to the text above, the e-commerce

- was already the main option a decade ago.
- started and was reshaped with the Covid pandemic.
- has recently been paid more and more in coins and notes.
- has had a decline in the number of buyers in the last decades.
- has contributed to the culture of payment in contactless ways.

Questão 2

Considering the linguistic structures in the text, it can be stated that

- "actually" in the fourth paragraph can be replaced by "in fact" with no changing in the meaning.
- "has undergone" in the second paragraph indicates that the radical transformation is over.
- "which" in the third paragraph can be replaced by "who" with no changing in the meaning.
- "that" in the third paragraph can be replaced by "which" with no changing in the meaning.
- "likewise" in the sixth paragraph has the meaning of "more correctly".

Questão 3

our backs
tell stories
no books have
the spine to
carry

women of color - rupi kaur



Disponível em: https://www.instagram.com/rupikaur_/. Acesso em: 5 maio 2022.

Rupi Kaur is a Canadian poet, illustrator, photographer and author. Born in Punjab, India, Kaur immigrated to Canada at a young age with her family. She is one of the most popular “Instapoets” nowadays (Fonte: www.rupikaur.com). In the poem above, she emphasizes

- how women of color’s stories are told in books.
- the beauty of women of color’s body.
- women of color’s struggle and strength.
- how sensible women of color are to love stories.
- the need to break with aesthetic pattern established by society.

Questão 4

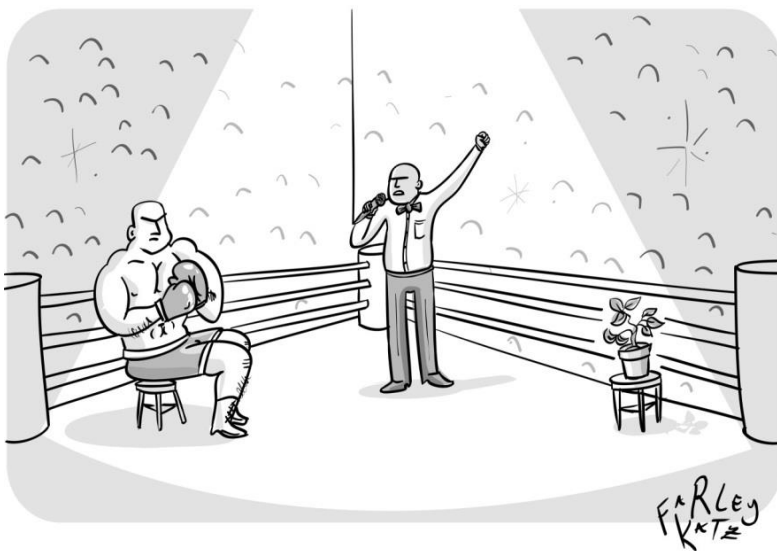

“Tonight’s main event—Man vs. Nature!”

Farley Kate’s cartoon establishes a critical thinking on

- the destruction of the environment by the human being.
- an important event about environmental issues.
- the force of nature against humankind.
- the referee’s announcement of boxing competitors.
- unfair competitions in boxing matches.

Disponível em: <https://www.newyorker.com/cartoon/a23682>. Acesso em: 5 maio 2022.

Leia o texto a seguir para responder às questões de 5 a 9.

A construção da história oficial

1 A construção de uma história oficial não é um recurso inócuo ou sem importância; tem um papel
2 estratégico nas políticas de Estado, engrandecendo certos eventos e suavizando problemas que a nação
3 vivenciou no passado mas prefere esquecer, e cujas raízes ainda encontram repercussão no tempo
4 presente. O procedimento acaba, igualmente, por autorizar apenas uma interpretação, quando se destacam
5 determinadas atuações e formas de sociabilidade, obliterando-se outras. O objetivo é, como mostrou Von
6 Martius, fazer o armistício com o passado: criar um passado mítico, perdido no tempo, repleto de harmonia,
7 mas também construído na base da naturalização de estruturas de mando e obediência.

8 Esse tipo de modelo, que tem muito de imaginário e projetivo, não raro funciona como argamassa
9 para as várias “teorias do senso comum”. E, por aqui, a história do dia a dia costuma sustentar-se a partir
10 de quatro pressupostos tão básicos como falaciosos. O primeiro deles leva a supor que este seja,
11 unicamente, um país harmônico e sem conflitos. O segundo, que o brasileiro seria avesso a qualquer forma
12 de hierarquia, respondendo às adversidades sempre com uma grande informalidade e igualdade. O
13 terceiro, que somos uma democracia plena, na qual inexistiriam ódios raciais, de religião e de gênero. O
14 quarto, que nossa natureza seria tão especial, que nos asseguraria viver num paraíso. Por sinal, até
15 segunda ordem, Deus (também) é brasileiro.

16 Longe de constituir narrativas aferíveis, esses são modelos que dizem respeito a agendas tão
17 profundas como ambíguas, e que, por isso mesmo, funcionam na base da falta de contestação e do
18 silêncio. E, quando persiste o silêncio, é porque existe, com certeza, excesso de barulho. Barulho e
19 incômodo social.

20 O problema é que essa espécie de história, muito pautada em mitos nacionais, de tão enraizada
21 costuma resistir à danada da realidade. Como é possível definir o Brasil como um território pacífico se
22 tivemos por séculos em nosso solo escravizados e escravizadas, admitindo-se, durante mais de trezentos
23 anos, um sistema que supõe a posse de uma pessoa por outra? Lembremos que o Brasil foi o último país a
24 abolir tal forma de trabalho forçado nas Américas — depois de Estados Unidos, Porto Rico e Cuba.

25 Outra pergunta: como é possível representar o país a partir da ideia de uma suposta coesão,
26 partilhada por todos os cidadãos, quando ainda somos campeões no quesito desigualdade social, racial e
27 de gênero, o que é comprovado por pesquisas que mostram a existência de práticas cotidianas de
28 discriminação de toda natureza?

29 Dizem que perguntar é uma forma de resistir. Pois penso que uma história crítica é aquela que sabe
30 “desnaturalizar” o que parece dado pela biologia e que se apresenta, por consequência, como imutável.
31 Não existe nada em nosso sangue ou no DNA dos brasileiros que indique serem todos esses elementos
32 imunes à nossa ação humana e cidadã.

33 Também não é boa ideia fazer o oposto: relegar ao passado e ao “outro”, que viveu antes de nós,
34 tudo que nos incomoda no presente. Racista é “alguém outro” (não eu mesmo), o patrimonialismo é uma
35 herança da nossa história pregressa, a desigualdade foi consequência da escravidão, e ponto-final. O certo
36 é que é impossível jogar num tempo distante e inatingível todas as nossas mazelas atuais.

SCHWARCZ, Lilia Moritz. *Sobre o autoritarismo brasileiro*. São Paulo: Companhia das Letras, 2019. p. 21-24. (Adaptado).

Espaço para rascunho

Questão 5

É ideia defendida no texto:

- a) O Brasil é um país homogêneo socialmente, fato que garante a existência de uma democracia que respeita e protege os direitos das pessoas.
- b) Existe uma grande coesão e harmonia social no Brasil, apesar da desigualdade social, de gênero, de raça, que se manifesta por meio da discriminação.
- c) O modelo de história a ser promovido na educação básica deve valorizar os símbolos nacionais, enfatizar a unidade e engradecer os heróis da independência.
- d) A criação de uma história oficial ajuda a mostrar as ambiguidades e os problemas da sociedade, o que favorece um clima de contestação e questionamento.
- e) A construção de uma história pautada em mitos nacionais busca promover uma pacificação do passado, na qual se louvam alguns eventos e se apagam outros.

Questão 6

As palavras “construção” (linha 1), “raízes” (linha 3), “argamassa” (linha 8), “silêncio” e “barulho” (linha 18), “enraizada” (linha 20) são usadas, no texto, em sentido

- a) hiperbólico, tendo em vista o superdimensionamento das noções que expressam.
- b) metafórico, tendo como base a terminologia de diferentes campos semânticos.
- c) ambíguo, porque podem ser interpretadas em mais de um sentido no texto.
- d) poético, pois enfatizam o aspecto estético e não referencial da linguagem.
- e) antitético, já que expressam noções semânticas opostas umas às outras.

Questão 7

No texto, a expressão “Outra pergunta” (linha 25) faz referência aos seguintes elementos textuais:

- a) quinto parágrafo completo (linhas 25-28) e primeiro período do sexto parágrafo (linha 29).
- b) tese presente no terceiro parágrafo (linhas 16-19) e três últimos parágrafos do texto (linhas 25-36).
- c) sequência de proposições do segundo parágrafo (linhas 08-15) e primeiro período do quarto parágrafo (linhas 20-21).
- d) interrogação presente no parágrafo anterior (linhas 21-23) e período que vem logo após os dois pontos (linhas 25-28).
- e) dois parágrafos imediatamente anteriores (linhas 16-24) e parágrafo em que a expressão se encontra (linhas 25-28).

Questão 8

O segundo parágrafo do texto (linhas 8-15) é desenvolvido a partir do seguinte procedimento retórico:

- a) enumeração de ideias.
- b) definição de conceitos.
- c) narração de eventos.
- d) exemplificação de fatos.
- e) detalhamento de objetos.

Questão 9

O processo morfológico de formação da palavra “engrandecendo” (linha 2) é similar ao que ocorre na formação das palavras

- a) cortado, carimbado.
- b) escolarizado, azulado.
- c) abençoado, esclarecido.
- d) indisposto, desvalorizado.
- e) desigualdade, infelicidade.

Questão 10

A Semana de Arte Moderna, ocorrida entre 13 e 18 de fevereiro de 1922, no Teatro Municipal de São Paulo, foi um marco para as artes no Brasil. O que nos permite destacá-la de uma série de eventos e encontros ocorridos no mesmo período foi sua capacidade de reunião dos expoentes das Vanguardas em um único lugar. A singularidade da constituição do modernismo brasileiro se caracteriza pela introdução e mistura das estéticas modernistas das Vanguardas Europeias às questões e temas centrais do país. Dos artistas que participaram do evento, destacam-se: Anita Malfatti, Di Cavalcanti, Zina Aita, Victor Brecheret, Guiomar Novaes, Villa-Lobos, Antonio Garcia Moya, Georg Przyrembel, Oswald de Andrade, Mario de Andrade e Manoel Bandeira.

Os artistas citados são expoentes das seguintes artes apresentadas no evento:

- pintura, música, dança, escultura e poesia.
- pintura, música, poesia, litogravura e escultura.
- pintura, escultura, arquitetura, música e poesia.
- pintura, escultura, xilogravura, dança e arquitetura.
- pintura, dança, desenho industrial, música e poesia.

Considere a imagem e os textos 1, 2 e 3 para responder às questões de 11 a 13.

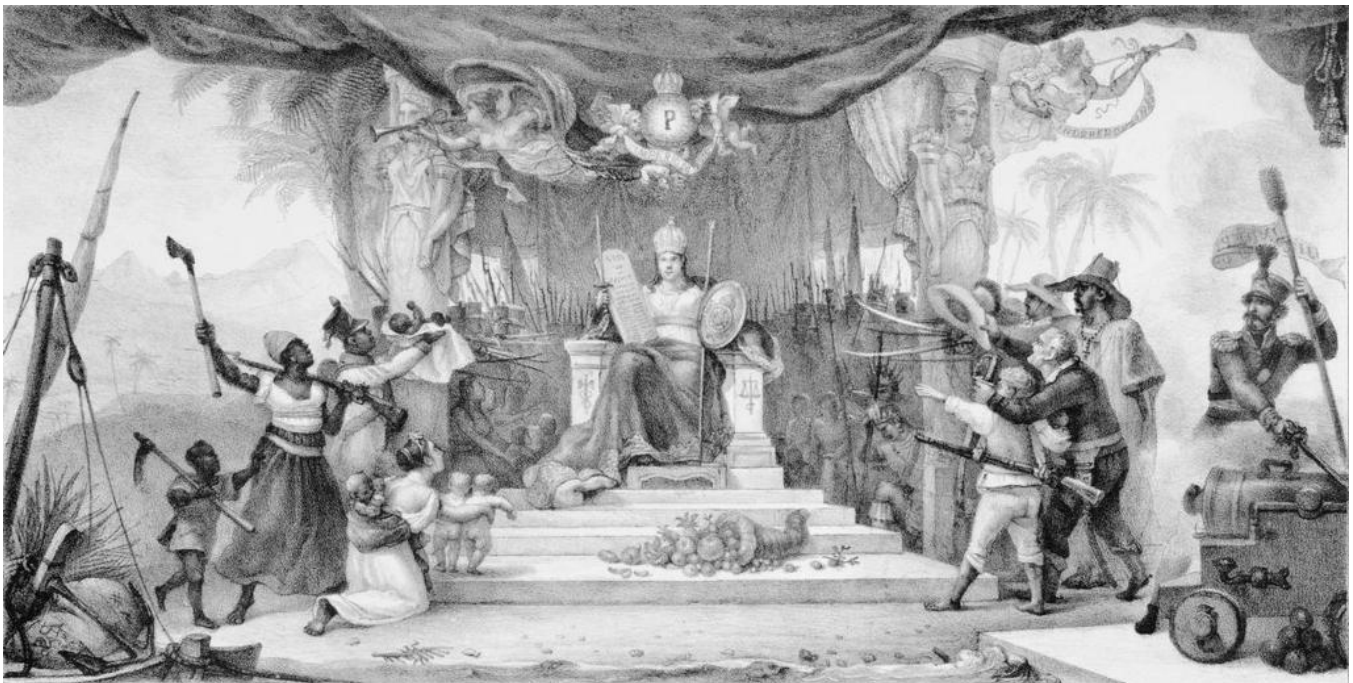

Pano de boca para a noite de gala no teatro da corte por ocasião do coroamento de D. Pedro I. Jean-Baptiste Debret, 1822, litografia.
Disponível em: docplayer.com.br/docs-images/93/11798360/images/115-0.jpg. Acesso em: 30 maio 2022.

Texto 1

Todo brasileiro, mesmo alvo, de cabelo louro, traz na alma, quando não na alma e no corpo [...] a sombra, ou pelo menos a pinga, do indígena ou do negro. No litoral, do Maranhão ao Rio Grande do Sul, e em Minas Gerais, principalmente do negro. A influência direta, ou vaga e remota, do africano.

Na ternura, na mímica excessiva, no catolicismo em que se deliciam nossos sentidos, na música, no andar, na fala, no canto de ninar menino pequeno, em tudo que é expressão sincera de vida, trazemos quase todos a marca da influência negra. Da escrava ou sinhama que nos embalou, que nos deu de mamar. Que nos deu de comer, ela própria amolengando na mão o bolão de comida. Da negra velha que nos contou as primeiras histórias de bicho e de mal-assombrado. Da mulata que nos tirou o primeiro bicho-de-pé de uma coceira tão boa. Da que nos iniciou no amor físico e nos transmitiu, ao ranger da cama de vento, a primeira sensação completa de homem. Do moleque que foi o nosso primeiro companheiro de brinquedo.

FREYRE, Gilberto. *Casa-grande & senzala*. 51. ed. São Paulo: Global, 2003. p. 367.

Texto 2

Casa-grande & senzala

Casa-grande & senzala,
Grande livro que fala
Desta nossa leseira
Brasileira.

Se nos brasis abunda
Jenipapo na bunda,
Se somos todos
Octoruns,

Livro que à ciência alia
A profunda poesia
Que o passado revoca
E nos toca.

Mas com aquele forte
Cheiro e sabor do Norte
- Dos engenhos de cana
(Massangana!)

Que importa? É lá desgraça?
Essa história de raça,
Raças más, raças boas
- Diz o Boas -

A alma de brasileiro,
Que o portuga femeeiro
Fez e o mau fado quis
Infeliz!

Com fuxicos danados
E chamegos safados
De mulecas fulôs
Com sinhôs.

É coisa que passou
Com o franciú Gobineau
Pois o mal do mestiço
Não está nisso.

A mania ariana
Do Oliveira Viana
Leva aqui a sua lambada
Bem puxada.

Está em causas sociais.
De higiene e outras que tais:
Assim pensa, assim fala:
Casa-grande & senzala.

BANDEIRA, Manuel. *Estrela da vida inteira*. 34. ed. Rio de Janeiro: José Olympio, 1993. p. 308.

Texto 3

Brasil

O Zé Pereira chegou de caravela
E perguntou pro guarani da mata virgem
- Sois cristão?
- Não. Sou bravo, sou forte sou filho da Morte
Teterê tetê Quizá Quizá Quecê!
Lá longe a onça resmungava Uu! ua! Uu!

O negro zonzo saído da fomalha
Tomou a palavra e respondeu
- Sim pela graça de Deus
Canhem Babá Canhem Babá Cum Cum!
E fizeram o Carnaval

ANDRADE, Oswald de. *Primeiro caderno do aluno de poesia de Oswald de Andrade*. 4. ed. São Paulo: Globo, 2005. p. 41.

Questão 11

Em 1822, Jean-Baptiste Debret, um dos membros mais célebres da Missão Francesa, desenvolveu o *Pano de boca para a noite de gala no teatro da corte por ocasião do coroamento de D. Pedro I*, que retrata o contexto simbólico da Independência. Embora tenha representado a exuberância do território, a diversidade do seu povo e o Estado monárquico constitucional nascente, Debret utilizou-se de técnicas clássicas, como a composição, a simetria e o equilíbrio; além de ter utilizado símbolos conhecidamente clássicos, como as cariátides. Ainda há, na obra, o pano-de-boca, uma técnica que indica a estética específica do teatro que reforça seu sentido alegórico.

Considerando a representação e o enunciado, indique a ideia que traduz o sentido da obra *Pano de boca para a noite de gala no teatro da corte por ocasião do coroamento de D. Pedro I*.

- Debret representou o Estado nascente heterogêneo, fragmentado e desigual, marcado pelos anos de escravidão precedentes.
- Debret representou um Estado nascente forte e civilizado. Estão representadas todas as forças nacionais, urbanas e rurais, unificadas no propósito de defendê-lo.
- Debret representou as contradições do processo de Independência sucedido pela implantação de um Estado monárquico. Na representação, seu povo luta entre si, o que traduz tal contradição.
- Debret representou um Estado selvagem e de terras virgens. Os elementos e as técnicas clássicos presentes não sugerem os valores clássicos, mas são exclusivamente ornamentais, tal qual o pano-de-boca.
- Debret representou o Brasil Império nascente como um Estado selvagem a ser desbravado e ocupado.

Questão 12

O texto 3, poema Brasil, de Oswald de Andrade, é composto a partir de uma sequência narrativa, na qual o poeta evoca as vozes dos personagens formadores do Brasil. O recurso utilizado para expressar essa variedade de vozes é denominado de

- ambiguidade
- plurivalência
- dissonância
- multissemia
- polifonia

Questão 13

Os textos 1, 2 e 3 tematizam o processo de formação étnica do Brasil, abordando, de forma positiva, o encontro e a mistura do colonizador com os colonizados. Esses textos, em especial o texto de Gilberto Freyre, são considerados peças importantes para a construção do mito da democracia racial brasileira. Estão presentes nos textos os seguintes elementos, entre outros, que dão sustentação a esse mito: [i] discurso da miscigenação como grande virtude da sociedade brasileira; [ii] discurso da romantização do estupro sofrido por mulheres negras; [iii] discurso da alegria e festividade do povo brasileiro. Quais trechos dos textos apresentam, segundo a ordem, esses três discursos?

- [i] “Todo brasileiro [...] traz na alma, quando não na alma e no corpo [...] a sombra, ou pelo menos a pinga, do indígena ou do negro”; [ii] “Da que nos iniciou no amor físico e nos transmitiu, ao ranger da cama de vento, a primeira sensação completa de homem”; [iii] “Canhem Babá Canhem Babá Cum Cum!/ E fizeram o carnaval”.
- [i] “O negro zonzo saído da fomalha/ Tomou a palavra e respondeu/ - Sim pela graça de Deus”; [ii] “Da escrava ou sinhama que nos embalou, que nos deu de mamar”; [iii] “Livro que à ciência alia/ A profunda poesia/ Que o passado revoca/ E nos toca”.
- [i] “Mas com aquele forte/ Cheiro e sabor do Norte/ - Dos engenhos de cana/ (Massangana!)”; [ii] “Com fuxicos danados/ E chamegos safados/ De mulecas fulôs/ Com sinhôs”; [iii] “A mania ariana/ Do Oliveira Viana/ Leva aqui a sua lambada/ Bem puxada”.
- [i] “Casa-grande & senzala,/ Grande livro que fala/ Desta nossa leseira/ Brasileira”; [ii] “Do moleque que foi o nosso primeiro companheiro de brinquedo”; [iii] “Está em causas sociais./ De higiene e outras que tais:/ Assim pensa, assim fala:/ Casa-grande & senzala”.
- [i] “em tudo que é expressão sincera de vida, trazemos quase todos a marca da influência negra”; [ii] “Da negra velha que nos contou as primeiras histórias de bicho e de mal-assombrado”; [iii] “O Zé Pereira chegou de caravela/ E perguntou pro guarani da mata virgem/ - Sois cristão?”.

Espaço para rascunho

Questão 14

A temperatura T (dada em $^{\circ}\text{C}$), no interior de uma câmara, é descrita pela função abaixo, em que t representa o tempo, em horas:

$$T(t) = \begin{cases} 7, & \text{se } 0 \leq t < 3 \\ -t^2 + 12t - 20, & \text{se } 3 \leq t < 9 \\ 7, & \text{se } 9 \leq t < 24 \end{cases} .$$

Determine o valor de t em que a temperatura assume o valor máximo.

- a) 2 horas
- b) 3 horas
- c) 5 horas
- d) 6 horas
- e) 10 horas

Questão 15

Em uma praça circular com 40 metros de diâmetro será construído um parquinho com formato quadrado, de forma que o centro do parquinho esteja no centro da praça. Sabendo-se que os cantos do quadrado, que delimita o parquinho, devem coincidir com a borda circular da praça, como mostra a figura, qual a medida da área do parquinho?

- a) 300 m^2
- b) 400 m^2
- c) 600 m^2
- d) 800 m^2
- e) $1\,600 \text{ m}^2$

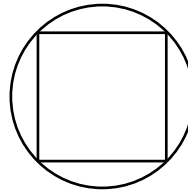
**Questão 16**

Para montar um lanche, com três itens, estão disponíveis duas bebidas e quatro frutas. Necessariamente, o lanche deve ser composto por duas frutas e uma bebida, ou uma fruta e duas bebidas. De quantas maneiras possíveis pode-se montar o lanche?

- a) 16
- b) 12
- c) 6
- d) 32
- e) 48

Questão 17

Uma empresa fabrica dois tipos de embalagens, A e B , e dispõe de duas máquinas, uma para corte e outra para montagem. Para a fabricação de cada embalagem do tipo A são gastos 7 minutos na máquina de corte e 9 minutos na máquina de montagem; para cada embalagem do tipo B são gastos 10 minutos na máquina de corte e 20 minutos na máquina de montagem. Sabendo-se que a máquina de corte é utilizada por 6 horas e a máquina de montagem por 9,5 horas, as quantidades de embalagens fabricadas do tipo A e do tipo B são, respectivamente:

- a) 9 e 33 unidades
- b) 10 e 29 unidades
- c) 26 e 18 unidades
- d) 30 e 15 unidades
- e) 50 e 25 unidades

Espaço para rascunho

Questão 18

Considerando-se um cartão de crédito com taxa de juros de 15% a.m. (ao mês), são necessários quantos meses, sem pagamento, para uma dívida quadruplicar?

Considere: $\log_{10} 115 = 2,06$ e $\log_{10} 4 = 0,60$.

- a) 4
- b) 10
- c) 12
- d) 36
- e) 100

Questão 19

Dado um paralelepípedo de dimensões $3\text{m} \times 3\text{m} \times 4\text{m}$, conforme figura, qual a distância do ponto A ao ponto B ?

- a) $2\sqrt{3}$ m
- b) $2\sqrt{5}$ m
- c) $3\sqrt{2}$ m
- d) $4\sqrt{5}$ m
- e) $5\sqrt{2}$ m

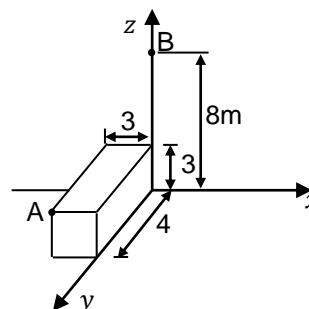
**Questão 20**

Considere a imagem formada por dois triângulos retângulos. Sabendo-se que a medida do segmento EB é 50 cm, qual é a medida do segmento AB ?

- a) 3 cm
- b) 4 cm
- c) 5 cm
- d) 9 cm
- e) 27 cm

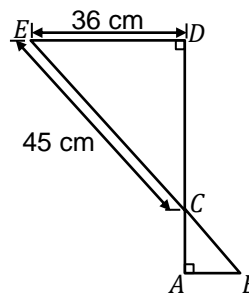
**Questão 21**

Dado o ponto $P(x, y)$, extremo do seguimento de reta OP , ao rotacioná-lo um ângulo θ , no sentido anti-horário, em relação a origem de um plano cartesiano, tem-se uma nova posição dada pelo ponto $P'(x', y')$. As coordenadas de P' podem ser determinadas por

$$\begin{pmatrix} x' \\ y' \end{pmatrix} = \begin{pmatrix} \cos \theta & -\text{sen } \theta \\ \text{sen } \theta & \cos \theta \end{pmatrix} \cdot \begin{pmatrix} x \\ y \end{pmatrix}.$$

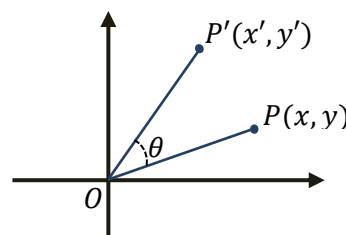

Considerando-se o ponto $P(1,3)$ e uma rotação de $\frac{7\pi}{4}$ radianos, no sentido horário, as coordenadas de P' são:

- a) $(-3,1)$
- b) $(2\sqrt{2}, \sqrt{2})$
- c) $(\sqrt{3}, 3\sqrt{2})$
- d) $(-\sqrt{2}, 2\sqrt{2})$
- e) $\left(\frac{\sqrt{3}-3}{2}, \frac{1+3\sqrt{3}}{2}\right)$

Espaço para rascunho

Questão 22

Segundo o Ministério da Agricultura, Pecuária e Abastecimento, o “Valor Bruto da Produção Agropecuária (VBP) mostra a evolução do desempenho das lavouras e da pecuária no decorrer do ano, correspondente ao faturamento dentro do estabelecimento”. Para 2022, a estimativa do VBP, com base nas informações de janeiro, é de 1.204.210 milhões de reais. Em destaque, na imagem abaixo, está o *ranking* de produtos do Brasil considerando-se o VBP.

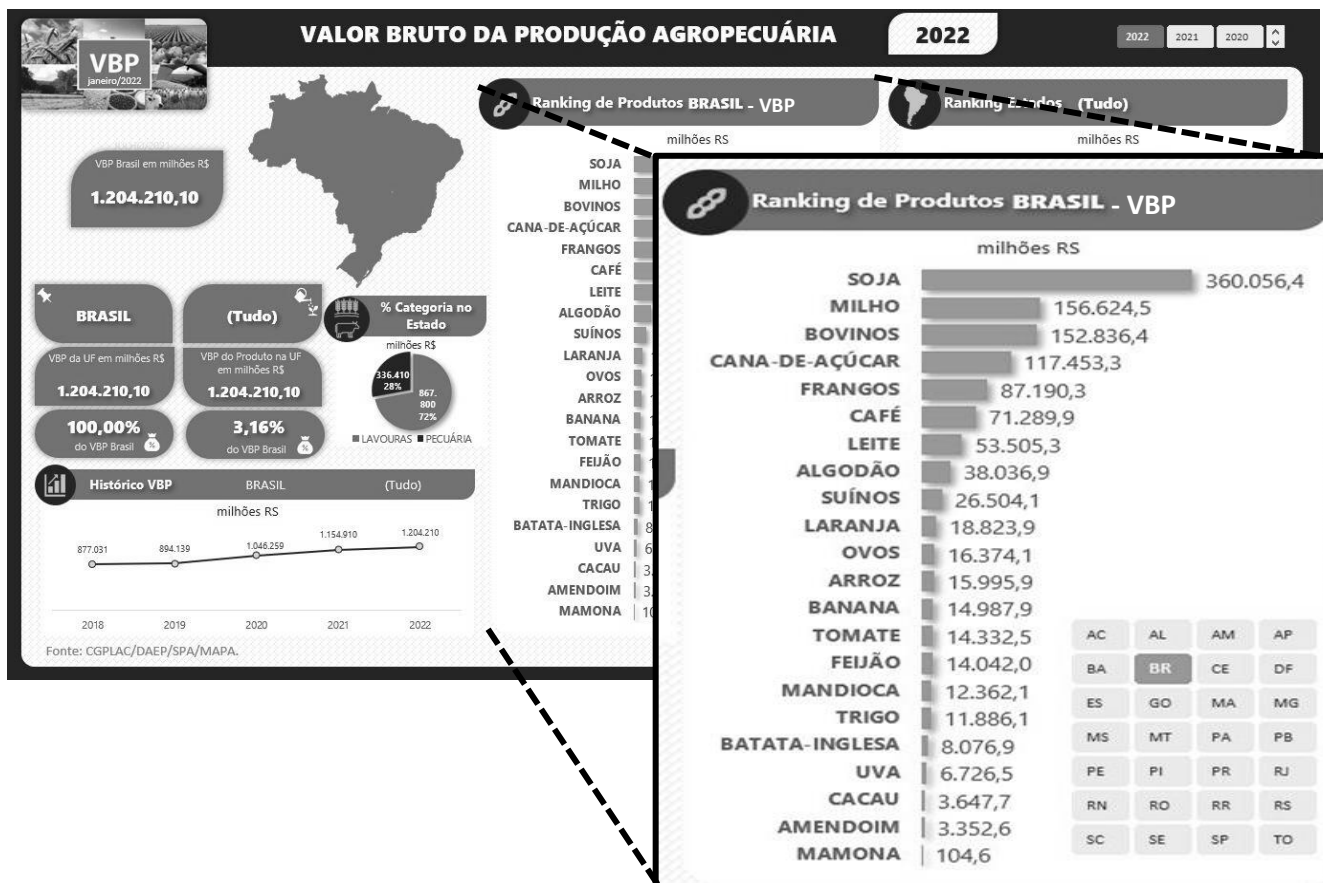

Disponível em: <https://www.gov.br/agricultura/pt-br/assuntos/noticias/valor-bruto-da-producao-agropecuaria-de-2022-e-estimado-em-r-1-2-trilhao>. Acesso em: 09 maio 2022. (Adaptada).

Considerando-se os dados apresentados, verifica-se que:

- o VBP da soja é mais de 10% superior à soma dos VBP dos bovinos, frangos e leite.
- o VBP da carne bovina é 30% superior à soma dos VBP do algodão, arroz, trigo.
- o VBP da soja corresponde a mais de 50% do VBP previsto para 2022.
- o VBP do café corresponde a dois terços do VBP dos frangos.
- o VBP do trigo corresponde a 20% do VBP do milho.

Questão 23

Sabendo-se que $(5 - x)^3 - (x - 4)^2 = ax^3 + bx^2 - 67x + c$, o valor de $a - b + c$ é:

- 126
- 124
- 109
- 95
- 94

Espaço para rascunho

Questão 24

Considere a reta s , definida pela equação $y = -x + 3$, e o ponto C , interseção das retas r e s com o eixo das abscissas, conforme imagem a seguir.

A equação da reta r , perpendicular à reta s no ponto C , é:

- a) $y = x + 3$
- b) $y = -x - 3$
- c) $y = x - 3$
- d) $y = 3x - 3$
- e) $y = -\frac{1}{3}x + 3$

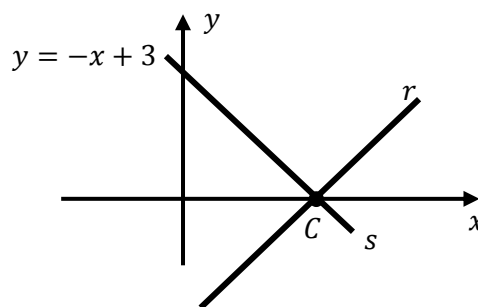
**Questão 25**

A imagem a seguir apresenta o gráfico da variação do Produto Interno Bruto (PIB) do Brasil do primeiro trimestre de 2019 ao quarto trimestre de 2021.

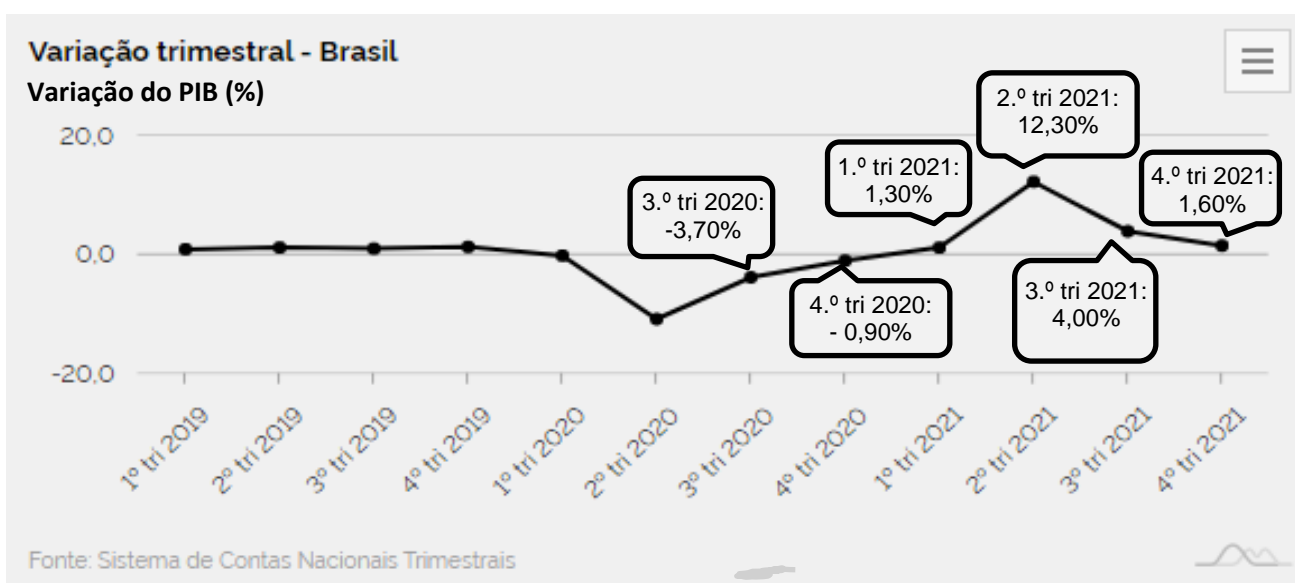

Disponível em: <https://www.ibge.gov.br/indicadores> Acesso em: 1º maio 2022. (Adaptada).

A média e a mediana dos valores da variação do PIB do 3.º trimestre de 2020 até o 4.º trimestre de 2021 são, respectivamente:

- a) 3,97% e 6,80%.
- b) 3,97% e 2,73%.
- c) 2,73% e 1,45%.
- d) 2,43% e 6,80%.
- e) 2,43% e 1,45%.

Questão 26

Um testamento designa uma herança a três irmãos e à caridade. Ficou destinado $\frac{1}{8}$ da herança para a caridade.

Dos $\frac{7}{8}$ da herança, $\frac{2}{3}$ ficaram para o irmão mais velho e aos outros dois irmãos coube dividir igualmente o restante. Sabendo-se que o irmão mais novo recebeu R\$ 87.500,00, qual o valor total da herança?

- a) R\$ 1.500.000,00
- b) R\$ 2.100.000,00
- c) R\$ 300.000,00
- d) R\$ 900.000,00
- e) R\$ 600.000,00

Questão 27

O berrante é um instrumento de sopro utilizado pelos vaqueiros para rebanhar o gado em um determinado local. É considerado um instrumento sonoro com ambas as extremidades abertas. Considerando-se que a velocidade do som no ar seja 340 m/s, qual é a frequência fundamental, em hertz (Hz), que um vaqueiro produz num berrante de 100 cm de comprimento?

- a) 255
- b) 170
- c) 85
- d) 340
- e) 128

Questão 28

No estudo de circuitos elétricos, as leis das Malhas e das Correntes de Kirchhoff são enunciados que se referem, respectivamente,

- a) às regras de cálculo para determinar a resistência equivalente e a indução mútua em um circuito elétrico.
- b) ao processo de conversão da energia química da bateria em energia elétrica e ao cálculo da resistência equivalente do circuito.
- c) ao trabalho por unidade de carga realizado pela fonte para que as cargas se movimentem pelo circuito e à energia cinética dos portadores de carga.
- d) aos princípios de conservação da energia e da carga elétrica.
- e) às leis de Ohm e de Joule da conversão de energia elétrica em térmica.

Questão 29

O mercado publicitário tem feito muita divulgação dos copos térmicos, que possuem um vácuo entre duas paredes metálicas, vulgo, a parede dupla.

Essa característica, das paredes duplas com vácuo, evita a troca de

- a) calor por condução.
- b) calor por irradiação térmica.
- c) temperatura por convecção.
- d) energia térmica por irradiação.
- e) energia térmica por ondas de calor.

Questão 30

Na teoria da Relatividade Especial, Einstein apresenta um cenário em que o tempo e o espaço estão, de certa maneira, entrelaçados. Ou seja, diferentemente da Física Clássica, o intervalo de tempo entre dois eventos depende da distância que os separa (e vice-versa). Sobre a teoria da relatividade, tem-se o seguinte:

- a) a velocidade da luz c depende do referencial em que se encontra o observador.
- b) as leis da física dependem do referencial em que se encontra o observador.
- c) dois eventos simultâneos na física clássica também serão simultâneos na teoria de Einstein.
- d) o “desvio para o vermelho” é uma evidência de que as galáxias estão se afastando da Terra.
- e) duas partículas viajando com velocidade c , em sentidos opostos, possuem velocidade relativa igual a $2c$.

Espaço para rascunho

Questão 31

A canção “Rock ‘n’ Roll”, composta por Nando Reis em 2018, retrata temas bastante atuais sobre biologia, meio ambiente e saúde. Os fragmentos a seguir reproduzem alguns trechos dessa obra.

Em algum momento, virou o tempo
Um deslizamento derramou cimento
Entre a loucura e a razão
Já não há silêncio, tudo é barulhento
Muito movimento, pouco pensamento
Sobra opinião

É crime o aborto
Mas não o é o roubo de um bilhão
Por um pacote de biscoitos
Ele passou mais de 20 anos na prisão
Mas ele ainda tem o seu rock 'n' roll
Ele ainda tem o seu rock 'n' roll

Detritos nos mares, nos rios, nos lagos
Todos infestados com enxofre, chumbo e ácido
O imundo licor preto
Garrafas pet, cápsulas de Nespresso
Como espectros, durante séculos
Vagarão boiando pelos oceanos seus esqueletos

Tudo é transgênico
No alimento que comemos
Mas negros, travestis e transgêneros
São assassinados, humilhados e tratados com
discriminação
Com eles que eu canto esse rock 'n' roll
É com eles que eu canto esse rock 'n' roll

Nando Reis: lyric vídeo da faixa “Rosck n’ Roll”. Disponível em: https://whiplash.net/materias/news_762/290532-nandoreis.html. Acesso em: 25 maio 2022.

Qual tese apresenta um tema abordado segundo a perspectiva da canção?

- Preservação ambiental requer a eliminação do cimento no concreto.
- Aborto é um problema de saúde pública negligenciado socialmente.
- Transgênicos são humilhados e discriminados com valores racistas.
- Mares, rios e lagos são explorados para extração mineral de enxofre.
- Rock ‘n’ roll é apresentado como a poluição sonora oposta ao silêncio.

Questão 32

Para manutenção da sobrevivência das espécies na Terra, alguns eventos biológicos são vitais no equilíbrio ativo das cadeias alimentares. Sobre esses eventos, verifica-se que

- a respiração celular nas plantas pode produzir ácido láctico e glicose em situação de emergência de estresse hídrico.
- a fotossíntese nas plantas é fundamental para a reciclagem de carbono, oxigênio e água na biosfera, pois tem como produto final a glicose e moléculas de oxigênio.
- a transpiração nas plantas é similar ao ganho de água que ocorre em algas, uma vez que o estômato facilita a pressão hidrostática.
- a absorção de água pelas plantas acontece pela via atmosfera-planta-solo, local que se estabelece a função simplástica.
- a quimiosíntese realizada por fungos ativa a rota de fotofosforilação no processo de produção de glicose e calose.

Espaço para rascunho

Questão 33

Covid-19 representa uma crise global, que perdura por mais de dois anos, e cujas soluções exigem cooperação, solidariedade e corresponsabilidade de todos os atores da sociedade, não só de governos. Ela impôs que o mundo parasse, refletisse e revisse suas políticas e acordos globais, reconhecendo a importância da ONU, da ciência e a importância de melhor estruturar os acordos bi e multilaterais, dentre outros compromissos definidos depois na Nossa Agenda Comum.

MAGALHAES, D.P.; HELLER, L.A.G.; MACHADO, C.; Neto, C.M. 2022 será o ano de protagonismo da agenda ambiental global? *Cadernos Cris/Fiocruz sobre Saúde Global e Diplomacia da Saúde*. Edição n. 2. Acesso em: 22 fev. 2022.

O período pandêmico atual e seus efeitos mostram que a Covid-19 possibilitou

- estabelecer que a revolução tecnológica 4.0 vivenciada na atualidade, inclusive no setor saúde, pode propor soluções para essa crise, já que o alinhamento do conceito de economia circular (redução, reutilização, recuperação) apresenta-se suficiente no que diz respeito aos limites planetários (*planetary boundaries*).
- acontecer em um cenário de simples crise ambiental, composta apenas pelas crises climáticas, pela qual a perda da natureza e da biodiversidade podem ser controladas de maneira eficaz com geração de menos resíduo.
- perceber que as questões ambientais e de desenvolvimento econômico se relacionam com todos os setores da sociedade, uma vez que o consumo de combustível fóssil e os efeitos da biopirataria são controlados e reduzidos.
- exigir a participação direta da sociedade na construção de políticas públicas que envolvam a participação individual e que considerem as necessidades prioritariamente nacionais, utilizando as metas econômicas como principais métricas.
- propor um tempo de reflexão sobre as prioridades do planeta, evidenciando a necessidade cada vez maior de se construir novas alianças, colocando saúde e ambiente no centro das agendas globais, reconectando civilização e natureza.

Questão 34

A biodiversidade do planeta é representada por uma abundância e riqueza de espécies animais, distribuídos em diferentes filos, dentre eles, Arthropoda. A classe Insecta, que pertence a este filo, possui inúmeras espécies que estão diretamente ligadas à espécie humana, seja no potencial de ataque às culturas agrícolas, seja como transmissores de doenças ou mesmo assumindo outros nichos ecológicos.

Sobre as espécies que compõem a classe Insecta, verifica-se que

- os pulgões, insetos alados, são parasitas de algumas plantas e alimentam-se da sua seiva, o que gera danos significativos.
- as aranhas possuem tórax e abdômen e, comercialmente, a excreção não peçonhenta tem valor agregado.
- o mosquito *Aedes aegypti* é um hemíptera alado, com pernas e asas reticuladas, e vetor de doenças como a dengue e a febre amarela.
- as lacraias são assegmentadas, o que, em função dos túbulos de Malpighi, reduz o efeito da peçonha em ataque à presa.
- os besouros são alados e dentritívoros exclusivos, o que permite assumir a função ectoparasita de algumas plantas e fungos.

Espaço para rascunho

Questão 35

Em 2008, a Revista *Genética na Escola* publicou uma matéria sobre o centenário do Teorema de Hardy-Weinberg, de autoria do geneticista Fabio de Melo Sene. A síntese intelectual da matéria é representada, em grande parte, na figura a seguir:

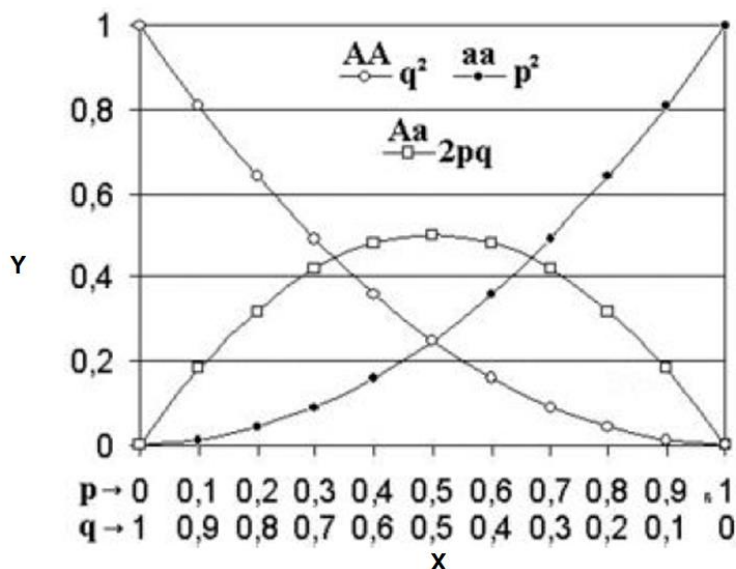

SENE, F. M. O teorema de Herd-Weinberg completa 100 anos. *Genética na Escola*, 2008. Ed. 03-02. p. 39-41.

Sabendo-se que as frequências alélicas estão representadas no eixo x e as frequências genotípicas estão representadas no eixo y, verifica-se que

- o alelo p soma frequência igual a 1 por ser dominante, enquanto o alelo q soma a zero.
- o eixo x reporta as frequências absolutas achadas nos gametas e o eixo y, nos zigotos.
- o heterozigoto não ultrapassa frequência 0,5, independentemente das frequências alélicas.
- o equilíbrio populacional é evidenciado pelas frequências $p^2=0,25$, $2pq=0,5$ e $q^2=0,25$.
- o Teorema de Hardy-Weinberg é restrito aos modelos gênicos bialélicos, onde $p+q=1$

Questão 36

O álcool em gel é um produto usado como desinfetante das mãos, principalmente em ambientes onde água e sabão não estão disponíveis. De certa forma, no Brasil, o álcool em gel tornou-se um produto de higienização indispensável durante os estados de pandemia decretados pela Organização Mundial de Saúde (OMS) nos anos de 2009 (H1N1) e 2020 (Covid-19). As formulações do álcool em gel geralmente utilizam os seguintes constituintes: etanol 96% (v/v); trietanolamina 5% (m/v) como neutralizante; glicerol como umectante; água purificada; carboximetil celulose ou carbopol, que são polímeros usados como gelificantes na estabilização do produto¹.

¹SEQUINEL, R., LENZ, G. E., SILVA, F. J. L.; SILVA, F. R. Soluções a base de álcool para higienização das mãos e superfícies na prevenção da Covid-19: compêndio informativo sob o ponto de vista da química envolvida. *Quim. Nova*, v. 43, n. 5, p. 679-684, 2020.

Considerando essas informações, verifica-se que são formas de matéria classificadas como misturas:

- álcool em gel, etanol 96% e trietanolamina 5%.
- álcool em gel, água purificada e glicerol.
- água purificada, glicerol e carbopol.
- álcool em gel, glicerol e água purificada.
- carbopol, glicerol e carboximetil celulose.

Espaço para rascunho

Questão 37

Você e seus amigos decidem fazer um passeio de balão de ar quente, que terá duração de vários dias. Para o passeio, você resolveu levar alguns pacotes de batatas chips. Dentro dos pacotes dessas batatas é colocado gás nitrogênio (N_2), que tem a função de preencher o espaço vazio de cada pacote e manter toda a crocância e sabor do alimento, além de desacelerar a atividade microbológica. A atmosfera interna de um pacote de batatas chips contém 0,600 g de gás nitrogênio, no início da viagem. Como você deseja ser um cientista, resolve fazer algumas medidas das grandezas envolvidas. Antes de o balão de ar quente levantar voo, o nitrogênio ocupa um volume de 591 mL, sob pressão de 0,900 atm e temperatura de 30 °C. Quando o balão sobe, o nitrogênio, dentro dos pacotes se expande e o pacote infla. Ansioso para explicar esse fenômeno, você faz outras medições e observa que a pressão caiu para 0,700 atm e a temperatura para 7 °C. Com base nessas informações, nos dados ($R = 0,0820 \text{ atm L mol}^{-1} \text{ K}^{-1}$; T para 0 °C \Rightarrow 273 K; N = 14 u), e admitindo-se que a embalagem não oponha resistência à expansão, é possível inferir que o volume do gás nitrogênio, dentro do pacote expandiu para aproximadamente:

- a) 650 mL
- b) 678 mL
- c) 595 mL
- d) 703 mL
- e) 696 mL

Questão 38

Fundamental para todos os estilos de vinho, a acidez é um dos elementos importantes da bebida. É ela que dará frescor e vivacidade, além de auxiliar na harmonização com diversos pratos e servir como um dos principais conservantes naturais do vinho. As substâncias principais, responsáveis por dar essa característica ao vinho são três ácidos, encontrados naturalmente nas uvas, os ácidos tartárico, málico e cítrico. Dentre eles, o primeiro é o mais abundante nas uvas, sendo o grande responsável pela sensação de acidez dos vinhos¹.

¹(<https://bol.famigliavalduga.com.br/o-que-e-o-acido-tartarico-e-qual-sua-relacao-com-o-vinho>). Acesso em: 24 maio 2022.

O ácido tartárico também é conhecido como ácido 2,3-di-hidroxibutanodióico e apresenta a seguinte estrutura molecular:

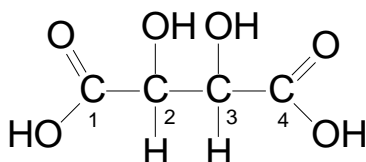

Com base na representação acima, verifica-se que os carbonos assimétricos (quirais), presentes na estrutura molecular do ácido tartárico, são:

- a) 1, 2 e 3
- b) 1 e 2
- c) 2 e 3
- d) 1, 3 e 4
- e) 2, 3 e 4

Espaço para rascunho

Questão 39

Em uma atividade de rotina de análise química de controle de qualidade, 26,0 mL de uma solução de $\text{HCl}_{(\text{aq})}$, de concentração desconhecida, foi titulada com 52,0 mL de solução de $\text{KOH}_{(\text{aq})}$ $0,0500 \text{ mol L}^{-1}$. A equação química que representa a reação é:

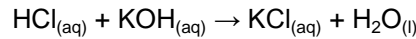

Considerando-se esses dados, verifica-se que a concentração em mol L^{-1} e o pH da solução inicial de $\text{HCl}_{(\text{aq})}$ são, respectivamente:

- a) $0,0500 \text{ mol L}^{-1}$ e 1,3
- b) $0,500 \text{ mol L}^{-1}$ e 0,3
- c) $1,00 \text{ mol L}^{-1}$ e 0
- d) $0,0100 \text{ mol L}^{-1}$ e 2
- e) $0,100 \text{ mol L}^{-1}$ e 1

Questão 40

Leia o texto a seguir.

Foi a jurisprudência romana que, pela primeira vez, emancipou a propriedade privada de todo requisito ou restrição extrínsecos, ao desenvolver a móvel distinção entre mera “posse”, controle factual dos bens, e “propriedade”, direito pleno a eles.

ANDERSON, P. *Passagens da Antiguidade ao Feudalismo*. Porto: Afrontamento, 1982. p. 72.

O Código de Leis romano reconhecia os direitos legais dos estrangeiros, incluindo a propriedade de terras, por meio do conjunto de regras jurídicas chamado de

- a) Edito de Milão, documento que outorgou direitos de reconhecimento legal aos cristãos de Roma.
- b) Jus Gentium, ou “Direito das Gentes”, que se tornaria base do atual Direito Internacional.
- c) Jus Naturale, ou “Direito Natural”, leis abrangentes que normatizavam os costumes.
- d) Jus Civile, ou “Direito Civil”, leis aplicáveis em casos que envolviam cidadãos de Roma.
- e) Reforma Agrária, movimento que reivindicava reformas sociais, liderado pelos irmãos Graco.

Questão 41

Leia o texto a seguir.

Eles não obtinham sua satisfação tranquila. Toda a sua vida era trabalho e problema, todo o seu ser estava na sua paixão. Uma vez atingido o seu objetivo, eles saem de suas cascas como carcaças vazias. Morrem cedo, como Alexandre, são assassinados como César, levados para Santa Helena, como Napoleão.

HEGEL, F. *A razão na história*. São Paulo: Centauro, 2001, p. 80

O texto citado do filósofo alemão Friedrich Hegel demonstra a importância dos “grandes homens” para promover as mudanças históricas. Desse modo, com base nas personalidades citadas pelo filósofo, percebe-se que elas eram pessoas

- a) detetoras de grande poder político, mas com pobre formação cultural, o que justifica chamá-las de “carcaças vazias”.
- b) apaixonadas pelo que faziam, o que foi fundamental para se destacarem em suas respectivas áreas de atuação.
- c) que foram protagonistas de mudanças importantes, mas pagaram um alto e trágico preço em suas vidas pessoais.
- d) que não se envolviam pessoalmente com a violência, usando os subalternos para atingir suas ambições pessoais.
- e) privilegiadas por um nascimento aristocrático, o que explica a conquista precoce de fama, influência e poder político.

Questão 42

Leia o texto a seguir.

A Marinha Alemã, mesmo como marinha regional, o que não pretendia ser, era uma ameaça tanto para as ilhas britânicas como para a posição mundial do Império Britânico. [...] Nessas circunstâncias e dada à rivalidade econômica entre as indústrias dos dois países, não admira que a Grã-Bretanha considerasse a Alemanha o mais provável e perigoso dos seus inimigos potenciais.

HOBSBAWM, Eric. *A era dos Impérios: 1875-1914*. Rio de Janeiro: Paz e Terra, 1988. p. 279.

Por que a Inglaterra, no contexto da Primeira Guerra Mundial, considerava a Alemanha a mais perigosa dentre os seus inimigos?

- Porque a Inglaterra tinha um império continental e temia que seus navios ficassem imobilizados para se resguardar de um eventual ataque alemão.
- Porque a Inglaterra temia que a Marinha Alemã se unisse ao gigantesco exército russo e, com isso, pusesse fim a sua hegemonia mundial.
- Porque a Inglaterra receava que a indústria siderúrgica naval alemã suplantasse suas indústrias, ainda não muito adaptadas à II Revolução Industrial.
- Porque a Inglaterra desejava evitar que a Alemanha assumisse as rotas marítimas do Pacífico, especialmente a exportação de ópio para a China.
- Porque a Inglaterra considerava a Alemanha um inimigo histórico, já que os dois países estiveram em lados opostos nas guerras napoleônicas e na Guerra dos Sete Anos.

Questão 43

Leia o texto a seguir.

A Proclamação da Independência garantiu ao Brasil autonomia em relação a Portugal, afastando o risco da recolonização, e transformou D. Pedro I no eixo da nova ordem política, que nascia sem as amarras do dirigismo das cortes portuguesas, mas que necessitava ainda ser definida e inserida no sistema internacional.

DORIGO, G.; VICENTINO, C. *História para o ensino médio*. São Paulo: Scipione, 2001. p. 368.

Em 2022 se completam 200 anos da Proclamação da Independência do Brasil. Qual foi o primeiro país a reconhecer, em 1824, essa independência?

- Espanha, como parte dos desdobramentos da chamada União Ibérica.
- Argentina, como forma de fortalecer seu próprio projeto de emancipação.
- França, num desdobramento natural de sua política internacional libertária.
- Estados Unidos, motivado pela Doutrina Monroe, do presidente James Monroe.
- Inglaterra, que tinha grandes interesses econômicos na América do Sul e no Caribe.

Questão 44

Leia o texto a seguir.

A utopia da modernidade estava nos relatórios do interventor Pedro Ludovico e dos urbanistas Armando de Godoy e Atílio Correia Lima. Daí as características inegavelmente modernas da cidade que podem ser visualizadas no seu traçado urbanístico, na sua vinculação com a expansão capitalista para o interior do país e na sua arquitetura.

SILVA, A. L. da; OLIVEIRA, E. C. de. (orgs). *Goiânia: Fundações da modernidade literária no cerrado*. Goiânia: Caminhos, 2021. p. 12.

A arquitetura do primeiro núcleo urbano de Goiânia é identificada como sendo no estilo

- Art Nouveau, repleto de linhas assimétricas com motivos industriais e naturais.
- Eclético, mistura de estilos de diferentes épocas para criar uma linguagem nova.
- Vitoriano, influenciado pela Inglaterra, com vasto uso de ornamentos decorativos.
- Art Decó, marcado pelas linhas retas e circulares e o uso de formas geométricas.
- Vernacular, caracterizado pela exploração dos recursos naturais e geografia da região.

Questão 45

Dentre os 17 Objetivos de Desenvolvimento Sustentável, estabelecidos pela ONU, que abordam os principais desafios de desenvolvimento enfrentados por pessoas no Brasil e no mundo, está o objetivo 8- Trabalho decente e crescimento econômico. Esse objetivo diz respeito à meta de promover o crescimento econômico inclusivo e sustentável, o emprego pleno e produtivo e o trabalho digno para todos. No caso do Brasil, ao ratificar a Convenção da Organização Internacional do Trabalho (OIT), que é ligada à ONU, está prevista para até 2025 a eliminação do trabalho infantil em todas as suas formas. A respeito do tema, analise o gráfico a seguir.

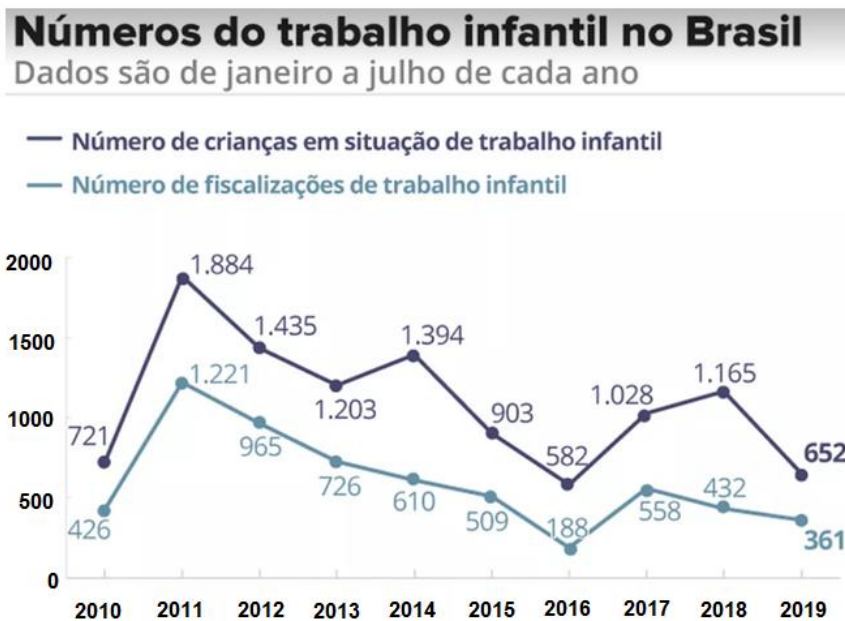

CAESAR, Gabriela. <https://g1.globo.com/economia/noticia/2019/09/01/no-de-fiscalizacoes-de-trabalho-infantil-e-o-2o-menor-registrado-nos-ultimos-10-anos.ghtml>. Acesso em: 26 maio 2022.

Considerando-se os dados contidos no gráfico apresentado, verifica-se que

- o Brasil está a caminho de cumprir a meta estabelecida pela ONU, pois a quantidade de crianças em situação de trabalho infantil vem reduzindo desde o ano de 2011.
- há uma relação diretamente proporcional entre o aumento da quantidade de fiscalizações de trabalho infantil e a quantidade de crianças em situação de trabalho infantil.
- os anos em que houve as maiores quantidades de fiscalizações foram aqueles em que se encontrou a maior quantidade de crianças em situação de trabalho infantil.
- ao aumentar a quantidade de fiscalizações de trabalho infantil, os órgãos governamentais contribuem para reduzir a visibilidade do problema.
- o maior número de crianças encontradas em situação de trabalho infantil ocorreu no ano de 2012 e o menor no ano de 2016.

Espaço para rascunho

Questão 46

A questão geopolítica entre Rússia e Ucrânia é complexa e evidencia um panorama de conflitos preexistentes, que se ampliaram no dia 24 de fevereiro de 2022, quando o presidente Vladimir Putin autorizou a invasão do território ucraniano por tropas russas. Tais conflitos geram impactos políticos e econômicos, diretos e indiretos, que não se restringem ao período em que acontecem e que são sentidos por todos os países, mesmo os que não estão em guerra. Os efeitos da guerra entre Rússia e Ucrânia podem atingir o Brasil, com

- a diminuição no fornecimento de produtos importados e a queda nas exportações de produtos brasileiros em relação a esses países.
- o aumento de refugiados que fogem desses conflitos e que vislumbram no país melhores perspectivas de emprego e salário.
- a participação direta e indireta do país na guerra, com o envio de tropas militares, suprimentos diversos e material bélico.
- o incremento na exportação de carne, soja, fertilizantes, medicamentos, carvão, minério de ferro e urânio para a Rússia.
- a escassez de petróleo, de gás natural e derivados, uma vez que a Ucrânia é uma importante fornecedora desses produtos.

Questão 47

Observe a figura a seguir.

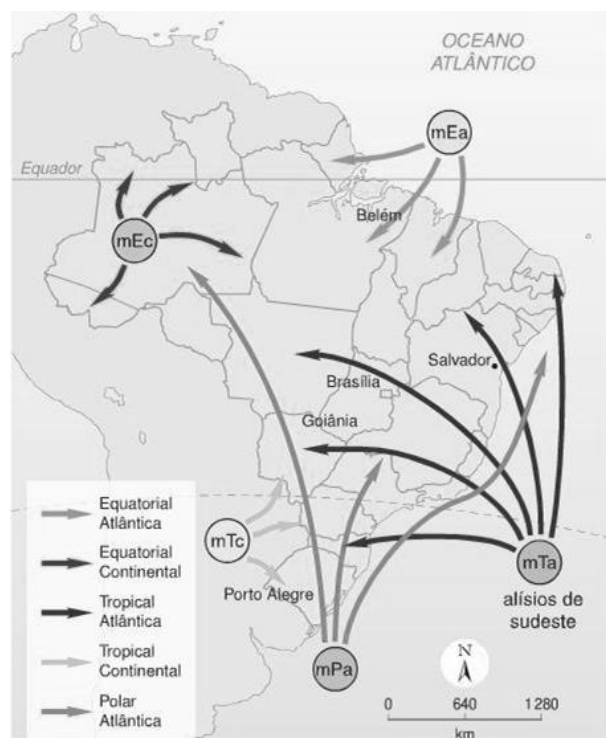

SIMIELLI, M. E. *Geoatlas*, 2012 [adaptado]. Disponível em: <https://brainly.com.br/tarefa/30614937>. Acesso em: 19 abr. 2022.

Dada a configuração do relevo brasileiro, no inverno, a massa polar atlântica (mPa) avança sobre o território brasileiro seguindo três orientações, conforme observado na figura. A primeira das orientações avança pelo litoral, seguindo a linha da costa e provocando chuvas

- frontais
- isoladas
- orográficas
- convectivas
- continentais

Questão 48

Observe a figura a seguir.

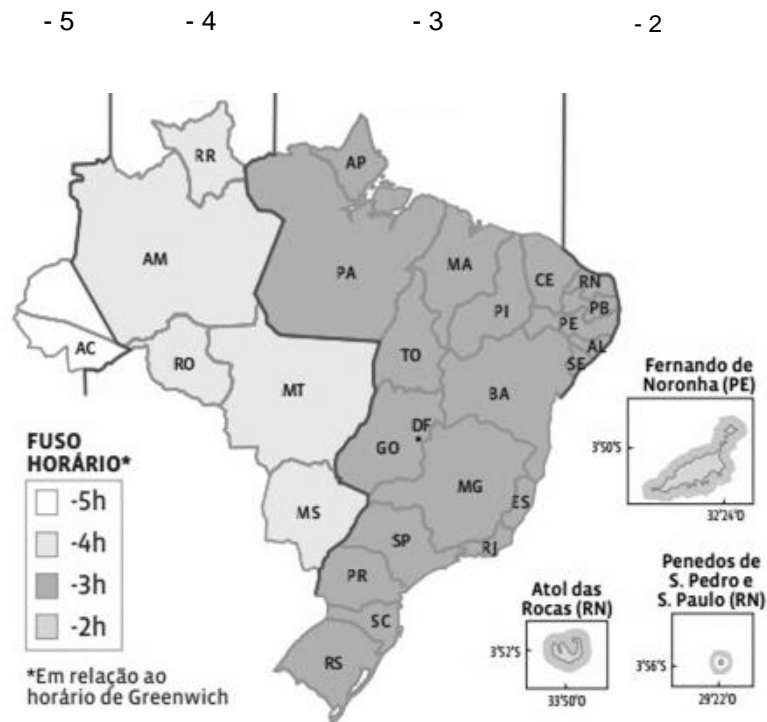

Disponível em: <https://mastergeografia.wordpress.com/2017/05/17/cartografia-5-fusos-horarios-do-brasil-e-horario-de-verao/>. Acesso em: 19 abr. 2022.

O Brasil encontra-se a oeste do Meridiano de Greenwich, portanto o horário é atrasado em relação a Londres. Brasília localiza-se no fuso -3, horário oficial do Brasil. No entanto, devido à dimensão do seu território, o Brasil abrange mais fusos horários. Sabendo disso e analisando o mapa, entende-se que um avião que partir de Goiânia às 15h, com duração de duas horas de voo, chegará a Rio Branco quando a hora local for

- 14h
- 16h
- 13h
- 17h
- 15h

Questão 49

O conceito de ideologia tem várias abordagens. Destutt de Tracy (1754-1836) utilizou o termo como sendo a “ciência da gênese das ideias”. Napoleão Bonaparte (1769-1821) emprega ideologia como “ideia falsa” ou “ilusão”. Auguste Comte (1798-1857) retoma o sentido de ciência da gênese das ideias, acrescentando também o sentido de “conjunto de ideias de determinada época”. Já Karl Marx (1818-1883) considera ideologia como “um conjunto sistemático de ideias que promovem a inversão da realidade”. Karl Mannheim (1893-1947) conceitua ideologia como “visão de mundo” de uma classe social ou de uma época. Qual desses pensadores afirma, na obra *A ideologia alemã*, que a ideologia tem origem na divisão entre trabalho manual e trabalho intelectual, de forma que as ideias se descolam da realidade concreta?

- Karl Marx
- Karl Mannheim
- Auguste Comte
- Destutt de Tracy
- Napoleão Bonaparte

Questão 50

Segundo Marilena Chauí, em seu livro *Convite à Filosofia*, a origem da filosofia reporta-se à cidade grega de Mileto, no final do século VII e início do século VI a.C., e considera-se Tales de Mileto como o primeiro filósofo. A autora enfatiza que, além de possuir uma data, um local de nascimento e um primeiro autor, a filosofia também apresenta, ao nascer, um conteúdo específico que a distingue como forma de pensamento. O conteúdo que caracterizou e distinguiu a filosofia ao nascer é denominado de:

- a) Antropologia, palavra composta por outras duas: *Anthropos*, que significa “homem”, e *logia*, que significa conhecimento, pensamento, estudo. Portanto, a filosofia nasce como estudo, conhecimento, pensamento e discurso racional sobre o homem.
- b) Sistemático, palavra que se refere a sistema, a um método ou a um modo de se formar um todo lógico e organizado. Portanto, a filosofia nasce como um sistema, que possui um método e uma forma específica de se organizar em um todo organizado através da escrita.
- c) Cosmologia, palavra composta por outras duas: *cosmos*, que significa mundo ordenado e organizado, e *logia*, que significa conhecimento, discurso racional. Portanto, a filosofia nasce como conhecimento racional da ordem do mundo ou da natureza.
- d) Helenismo, palavra que vem de *hellenismós*, e se refere à cultura e à forma de pensar que se desenvolveu fora da Grécia por influência dos gregos. Portanto, a filosofia nasce como uma forma mista de cultura com a predominância em seu conteúdo da cultura grega.
- e) Ceticismo, palavra composta por: *céptico*, que significa incrédulo, que não crê, que não acredita em nada, e *ismo*, que significa doutrina, sistema, teoria, corrente. Portanto, a filosofia nasce como uma teoria doutrinária fundamentada no ateísmo.

Questão 51

A série de TV *Ruptura* (*Severance* no original em inglês), disponibilizada pelo *Apple TV+* em fevereiro de 2022, aborda um conjunto de trabalhadores que têm uma ruptura entre suas memórias do trabalho e as da vida pessoal. Mesclando elementos de ficção científica, drama e suspense, a série mostra que um chip implantado no cérebro dos personagens é ativado ao entrarem na empresa Lumen e eles se esquecem de todas as suas memórias pessoais, ficando apenas com as memórias constituídas ao longo do trabalho. Da mesma forma, ao saírem da empresa, eles perdem totalmente o contato com as memórias do trabalho. Assim, o enredo da série exprime que, nos momentos de trabalho, os trabalhadores não detêm o controle sobre si mesmos, sobre a atividade que executam e nem sobre o resultado de seu próprio trabalho. Apenas nos momentos fora do trabalho, com as memórias reestabelecidas, é que os empregados da Lumen podem realizar suas vontades pessoais. Essa ideia de o trabalhador não se reconhecer em seu trabalho, de não ter controle sobre sua atividade e sobre o produto de seu trabalho, bem como de apenas se sentir realizado fora do trabalho, exprime o seguinte conceito de um dos autores clássicos da Sociologia:

- a) Solidariedade mecânica, de Émile Durkheim (1858-1917).
- b) Ascese intramundana, de Max Weber (1864-1920).
- c) Alienação, de Karl Marx (1818-1883).
- d) Anomia, de Émile Durkheim (1858-1917).
- e) Ação racional com relação a fins, de Max Weber (1864-1920).

Espaço para rascunho

Questão 52

Apesar da crítica direcionada aos filósofos, expressa em sua célebre frase “os filósofos se limitaram a interpretar o mundo de diversas maneiras; o que importa é transformá-lo”, Karl Marx foi e ainda é considerado por muitos estudiosos como um dos principais representantes da filosofia contemporânea. Um dos aspectos centrais de sua perspectiva teórica está em sua forma de explicar a dinâmica da história humana que conhecemos. Nesse sentido, para Marx:

- a) A ideologia é equivalente a “visão de mundo”, é a responsável pela dinâmica da história humana.
- b) As classes dominantes de cada época da história humana são as responsáveis pela revolução social.
- c) O Estado é o poder político das classes dominadas, é o responsável pela dinâmica da história humana.
- d) A produção do mais-valor, que ocorre desde a época primitiva, explica a dinâmica da história humana.
- e) A história de todas as sociedades que existiram até hoje tem sido a história das lutas de classes.

Espaço para rascunho

Valores de Constantes e Grandezas Físicas

– aceleração da gravidade	$g = 10 \text{ m/s}^2$
– calor específico da água	$C_{\text{água}} = 1,0 \text{ cal/(g}^\circ\text{C)} = 4,2 \times 10^3 \text{ J/(kg}^\circ\text{C)}$
– carga do elétron (em módulo)	$e = 1,6 \times 10^{-19} \text{ C}$
– constante da lei de Coulomb	$k = 9,0 \times 10^9 \text{ Nm}^2/\text{C}^2$
– constante de Avogrado	$N_A = 6,0 \times 10^{23} \text{ mol}^{-1}$
– constante de gravitação universal	$G = 6,7 \times 10^{-11} \text{ Nm}^2/\text{kg}^2$
– constante de Planck	$h = 6,6 \times 10^{-34} \text{ J s}$
– constante universal dos gases	$R = 8,3 \text{ J/(mol K)}$
– densidade da água	$d_{\text{água}} = 1,0 \times 10^3 \text{ kg/m}^3$
– massa do elétron	$m_{\text{elétron}} = 9,1 \times 10^{-31} \text{ kg}$
– massa do próton	$m_{\text{próton}} = 1,7 \times 10^{-27} \text{ kg}$
– velocidade da luz no vácuo	$c = 3,0 \times 10^8 \text{ m/s}$
– velocidade do som na água	$v_{\text{som, água}} = 1450 \text{ m/s}$
– velocidade do som no ar	$v_{\text{som, ar}} = 340 \text{ m/s}$
– constante dielétrica do tolueno	$\epsilon_t = 2,3$
– constante dielétrica do vácuo	$\epsilon_v = 1,0$
– calor específico do ar	$C_{\text{ar}} = 0,24 \text{ cal/(g}^\circ\text{C)}$
– densidade do ar	$d_{\text{ar}} = 1,2 \text{ g/L}$
– conversão de caloria para Joule	$1 \text{ cal} = 4,2 \text{ Joule}$
– calor latente de fusão do gelo	$L_{F, \text{gelo}} = 80 \text{ cal.g}^{-1}$

Tabela Trigonométrica

ângulo θ	sen (θ)	cos (θ)
0°	0,000	1,000
5°	0,087	0,996
10°	0,174	0,985
15°	0,259	0,966
20°	0,342	0,940
25°	0,423	0,906
30°	0,500	0,866
35°	0,574	0,819
40°	0,643	0,766
45°	0,707	0,707

ângulo θ	sen (θ)	cos (θ)
50°	0,766	0,643
55°	0,819	0,574
60°	0,866	0,500
65°	0,906	0,423
70°	0,940	0,342
75°	0,966	0,259
80°	0,985	0,174
85°	0,996	0,087
90°	1,00	0,000

Diagrama do Espectro Eletromagnético

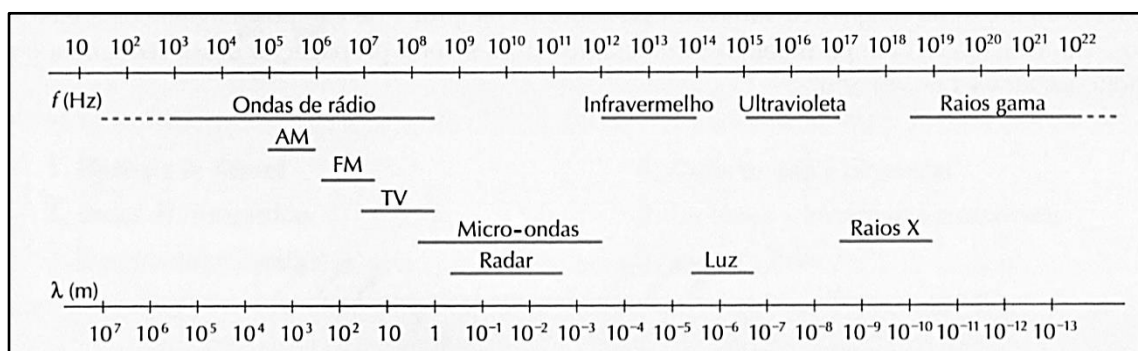

Elementos Químicos: Classificação e projeção

(Tabela para uso em atividades e provas)

NÚMERO ATÔMICO <small>(Número de massa do isótopo mais estável)</small>	MASSA ATÔMICA
SÍMBOLO	

Ametais

1	2	3	4	5	6	7	8	9	10	11	12	13	14	15	16	17	18
1A	2A		3A	4A	5A	6A	7A					3A	4A	5A	6A	7A	
1	2	3	4	5	6	7	8	9	10	11	12	13	14	15	16	17	18
H	He	Li	Be	B	C	N	O	F	Ne	Na	Mg	Al	Si	P	S	Cl	Ar
19	20	21	22	23	24	25	26	27	28	29	30	31	32	33	34	35	36
K	Ca	Sc	Ti	V	Cr	Mn	Fe	Co	Ni	Cu	Zn	Ga	Ge	As	Se	Br	Kr
37	38	39	40	41	42	43	44	45	46	47	48	49	50	51	52	53	54
Rb	Sr	Y	Zr	Nb	Mo	Tc	Ru	Rh	Pd	Ag	Cd	In	Sn	Sb	Te	I	Xe
55	56	57	58	59	60	61	62	63	64	65	66	67	68	69	70	71	72
Cs	Ba	La	Ce	Pr	Nd	Pm	Sm	Eu	Gd	Tb	Dy	Ho	Er	Tm	Yb	Lu	Hf
87	88	89	90	91	92	93	94	95	96	97	98	99	100	101	102	103	104
Fr	Ra	Ac	Th	Pa	U	Np	Pu	Am	Cm	Bk	Cf	Es	Fm	Md	No	105	106
[119]	[120]	[121]	[122]	[123]	[124]	[125]	[126]	[127]	[128]	[129]	[130]	[131]	[132]	[133]	[134]	[135]	[136]
Uue	Ubn	[137]	[138]	[139]	[140]	[141]	[142]	[143]	[144]	[145]	[146]	[147]	[148]	[149]	[150]	[151]	[152]

Metais

57	58	59	60	61	62	63	64	65	66	67	68	69	70	71	72	73	74
La	Ce	Pr	Nd	Pm	Sm	Eu	Gd	Tb	Dy	Ho	Er	Tm	Yb	Lu	105	106	107
89	90	91	92	93	94	95	96	97	98	99	100	101	102	103	104	105	106
Ac	Th	Pa	U	Np	Pu	Am	Cm	Bk	Cf	Es	Fm	Md	No	105	106	107	108
[121]	[122]	[123]	[124]	[125]	[126]	[127]	[128]	[129]	[130]	[131]	[132]	[133]	[134]	[135]	[136]	[137]	[138]
Uue	Ubn	[139]	[140]	[141]	[142]	[143]	[144]	[145]	[146]	[147]	[148]	[149]	[150]	[151]	[152]	[153]	[154]

Lantanídeos

Actinídeos

Superactinídeos (121-152)

Prova de Redação

A aproximação das eleições de 2022 trouxe, entre outras temáticas, a cobrança da participação dos jovens brasileiros nas decisões sociopolíticas, seja como eleitores, seja como protagonistas na solução de problemas sociais diversos. Sobre esse assunto, leia a coletânea de textos a seguir.

Texto 1

Na Antiguidade Clássica, nas primeiras experiências de democracia, portanto bastante imperfeitas, quando Aristóteles (384 a.C. – 322 a.C.) refletia sobre os fundamentos da participação política na *pólis* grega, os jovens sequer eram considerados cidadãos. Somente homens, adultos e patrícios, estavam credenciados a desempenhar papel político na vida da cidade, o que excluía mulheres, jovens, escravos e estrangeiros. Além disso, o direito à participação estava condicionado à situação econômica do indivíduo, favorecendo aqueles com propriedades, terras e escravos. Para o pensador grego, os jovens eram, fundamentalmente, impulsivos, tendendo sempre para avaliações marcadas pelo excesso e pelo exagero, características que os tornavam inaptos para a participação na vida política. Nesse sentido, olhava-se para a juventude por aquilo que ela não era e pelo que não possuía, isto é, como um eterno “vir a ser”. Em que pesem os limites que hoje identificamos na formulação de democracia aristotélica, essa visão do jovem como aquele que ainda não está pronto para participar ativamente da vida pública como cidadão se perpetuou ao longo do tempo, fundamentando boa parte das interpretações modernas sobre a participação da juventude.

ABRAMO, Helena (org.). BRASIL. Secretaria Nacional de Juventude;. *Estação juventude: conceitos fundamentais – ponto de partida para uma reflexão sobre políticas públicas de juventude*. Brasília: SNJ, 2014. p. 93.

Texto 2

A palavra protagonista significa ‘o primeiro’, o principal lutador (latim, *proto+agos*). O protagonismo juvenil significa, tecnicamente, o jovem participar como ator principal em ações que não dizem respeito apenas à sua vida privada, familiar e afetiva, mas a problemas relativos ao bem comum, seja na escola, na comunidade ou na sociedade mais ampla (VOGEL, 2003). Krauskopf (2000), psicóloga e educadora chilena, apresenta dois conceitos de juventude relacionados com o protagonismo juvenil: o de juventude como ator estratégico do desenvolvimento e o de juventude cidadã. Esses conceitos trazem o enfoque de direitos e abandonam concepções estigmatizantes e reducionistas da juventude como etapa problema. Permitem reconhecer os jovens como setor flexível e aberto às mudanças, expressão chave da sociedade e da cultura global, com capacidades e direitos para intervir como protagonistas em seu presente, construir a democracia e, participativamente, sua qualidade de vida e o desenvolvimento coletivo.

DAL PIZZOL, Gustavo. *Protagonismo juvenil: significações atribuídas por alunos de Ensino Médio do Meio-Oeste Catarinense*. Dissertação de Mestrado em Psicologia. Programa de Pós-Graduação em Psicologia, Centro de Filosofia e Ciências Humanas da Universidade Federal de Santa Catarina. Florianópolis, 2005. p. 1-2. (Adaptado).

Texto 3

Pesquisas realizadas no início dos anos de 2010 apontaram que 80% dos jovens residentes no Cone Sul viviam no Brasil, que concentrava 50% dos jovens da América Latina. Essa cifra correspondia a 34 milhões de jovens, dentre os quais, 50,5% são homens, e 52,9% são negros. Destacam-se ainda os seguintes dados: 28,2 milhões (83%) moravam na zona urbana e 5,9 milhões (17%) na zona rural; 20 milhões viviam em famílias com renda *per capita* de até um salário mínimo; 1,3 milhões de jovens eram analfabetos, dentre os quais 900 mil negros (ROGGERO, 2012). Na atualidade, esses índices se ampliaram, acrescidos pelo fato de que o número de desempregados é maior entre os jovens. A crise não os afeta apenas do ponto de vista econômico, mas também no âmbito político-cultural.

GOHN, Maria da Glória. Jovens na política na atualidade – uma nova cultura de participação. *Caderno CRH*, Salvador, v. 31, n. 82, p. 117-132, 2018. (Adaptado).

Texto 4



Disponível em: <https://spbancarios.com.br/charges>. Acesso em: 9 maio 2022.

Texto 5

A condição juvenil só pode ser vivenciada em sua dinâmica própria, se condicionada a seu tempo e às suas vivências. O protagonismo juvenil começa ser fomentado no seio das ações educativas, sejam elas no espaço formal das escolas, no âmbito dos programas sociais e em outros espaços de natureza informal e não-formal. Entendemos que o protagonismo juvenil começa quando o jovem questiona e se inquieta. Dessa inquietação, nasce um desejo ético de se posicionar diante dos fatos. Decorrente disso, surgem as articulações que darão origem às ações e atitudes de enfrentamento da realidade. Quando isso ocorre, a juventude está preparada para executar seu papel de agente transformador da realidade social.

SANTOS, Pedro Paulo; OLIVEIRA, Ana Lise Costa de. Protagonismo juvenil e a participação política na construção da cidadania. *VI Colóquio Internacional "Educação e Contemporaneidade"*, São Cristóvão – SE, 20-22 set. 2012. (Adaptado).

Texto 6

Morador da comunidade do Complexo do Alemão, no Rio de Janeiro, René Silva criou aos 11 anos o jornal *Voz das Comunidades*, para falar das notícias e necessidades de sua região, como a falta de saneamento básico e pavimentação, além da luta contra a violência. Em 2018, aos 24 anos, foi considerado um dos jovens negros mais influentes do mundo pela lista *Most Influential People of African Descent*, de Nova Iorque. Segundo René, ao criar o *Voz das Comunidades*, a partir de uma folha de papel A4, sua intenção era mostrar também o que havia de bom nas favelas cariocas, além dos verdadeiros problemas sociais que os moradores enfrentavam no dia a dia. A notoriedade chegou cinco anos depois, em 2010, quando René cobriu em tempo real a invasão da polícia no Morro do Adeus, outra das 13 comunidades do Complexo.

JOVENS que mudaram o mundo. Disponível em: <https://www.sescrrio.org.br/noticias/educacao/jovens-que-mudaram-o-mundo/>. Acesso em: 09 Maio 2022. (Adaptado).

A juventude brasileira está ou não apta a participar de decisões políticas e sociais de suas comunidades?

PROPOSTA 1

O **artigo de opinião** é um gênero textual no qual são apresentados argumentos para convencer os leitores a respeito da validade de um ponto de vista sobre determinado assunto.

De posse dessa orientação, amparando-se na leitura dos textos da coletânea e ainda em sua visão de mundo, imagine-se na função de articulista, de uma revista ou de um jornal de circulação nacional, e escreva um artigo de opinião posicionando-se acerca da questão-tema desta prova.

PROPOSTA 2

O gênero **crônica**, em sentido atual, é uma narrativa baseada em considerações do cronista acerca de fatos correntes e marcantes do cotidiano. Em torno desses fatos, o autor manifesta uma visão subjetiva, pessoal e crítica.

Tendo em vista essa definição de crônica, e levando em consideração a leitura da coletânea, escreva um texto, a partir da seguinte situação: no lugar onde você vive, está ocorrendo um problema de ordem social que está afetando toda a comunidade. Ocorre que as autoridades públicas ainda não tomaram nenhuma atitude para resolver a questão. Na condição de um(a) jovem morador(a) do lugar, conte aos leitores como você procedeu diante da situação e a repercussão de seu posicionamento junto à sua comunidade.

Não deixe de transmitir suas possíveis reflexões e impressões sobre a situação criada, obviamente, relacionando-a com o tema desta prova. Sua narração, portanto, deverá ser em primeira pessoa.

PROPOSTA 3

A **carta de leitor** é um gênero textual, comumente argumentativo, que circula em jornais e revistas. Seu objetivo é emitir um parecer de leitor sobre matérias e opiniões diversas publicadas nesses meios de comunicação.

Considerando a definição desse gênero textual, a leitura da coletânea e, ainda, suas experiências pessoais, escreva uma carta de leitor a um jornal ou a uma revista de circulação nacional, emitindo seu ponto de vista – contrário, favorável ou outro que transcenda esses posicionamentos – a respeito das ideias defendidas no **Texto 5** da coletânea, levando em consideração a questão tema desta prova.

OBSERVAÇÃO: Ao concluir sua carta, **NÃO** a assine; subscreva-a com a expressão **UM (A) LEITOR (A)**.

Rascunho da Redação

1
2
3
4
5
6
7
8
9
10
11
12
13
14
15
16
17
18
19
20
21
22
23
24
25
26
27
28
29
30

RASCUNHO

EM BRANCO